



SI 0028

Только для специалистов!

1/1

# SERVICE INFORMATION

## ПОЛОМКА КЛАПАНА НА КОНЦЕ СТЕРЖНЯ

ОСНОВНОЙ ПРИЧИНОЙ ЯВЛЯЮТСЯ НЕИСПРАВНОСТИ ФАЗ ГАЗОРАСПРЕДЕЛЕНИЯ

### SITUATION

Очень часто после ремонта головки блока цилиндров и кратковременной эксплуатации наблюдается поломка клапана в области клиньев клапана (рис. 1). Это касается в первую очередь клапанов с диаметром стержня 7 мм и менее.



Рис. 1 Поломка от воздействия силы возле канавки

### ПРИЧИНА ДЕФЕКТА

Чаще всего причиной дефекта являются неправильно настроенные или соскользнувшие зубчатые ремни. В результате этого поршень во время работы сталкивается с еще не полностью закрытым клапаном (рис. 2). При этом поршень и распределительный вал оказывают сильное воздействие на стержень клапана. Ввиду конструкции и способа монтажа в области нижней канавки изгибающий момент клапана достигает максимального значения. Поскольку клапан в направляющей может изгибаться лишь в незначительной степени, он деформируется возле канавки и ломается (рис. 3).

Другие причины выхода из строя:

- Неисправные, погнутые тарельчатые толкатели
- Деформированные направляющие клапанов
- Погнутые клапаны
- Погнутые коромысла или балансиры
- Неправильно смонтированные клинья/пружины клапанов
- Не было соблюдено время простоя при монтаже новых гидравлических tappets was not complied with.

Мы сохраняем за собой право на изменения и несоответствие рисунков. Информацию об идентификации и замене см. в соответствующих каталогах или в системах, основанных на TecAlliance.

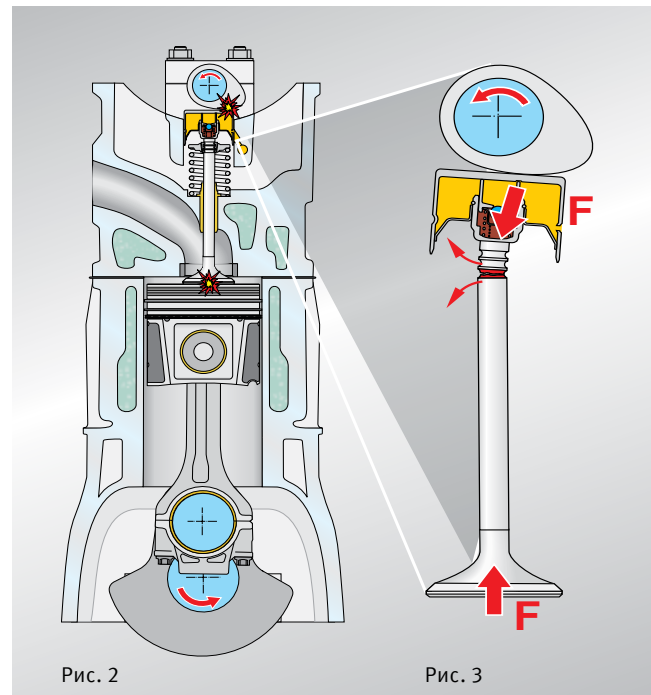

Рис. 2

Рис. 3

### УКАЗАНИЕ

Поломки клапана на конце стержня всегда являются следствием некомпетентного монтажа или неблагоприятных условий эксплуатации. Недостатки материала в качестве причин дефекта можно исключить.